

# Pistola MIG/MAG SBME 450



## Modelos

descrição	código	descrição	código	descrição	código
pistola SBME 450; 3,0m	<b>MW 233</b>	pistola SBME 450; 4,0m	<b>MW 234</b>	pistola SBME 450; 5,0m	<b>MW 235</b>

## Características técnicas

alcance padrão (mm)	gás	corrente (A) @ F.t. (%)	arames (mm)	peso aparente (kg)
	CO2	390 @ 60	sólidos e tubulares: 0,8 - 1,6 ligas de alumínio: 1,2 - 1,6	
	argônio e misturas	370 @ 60		

N.B.: Características técnicas sujeitas a modificação sem prévio aviso

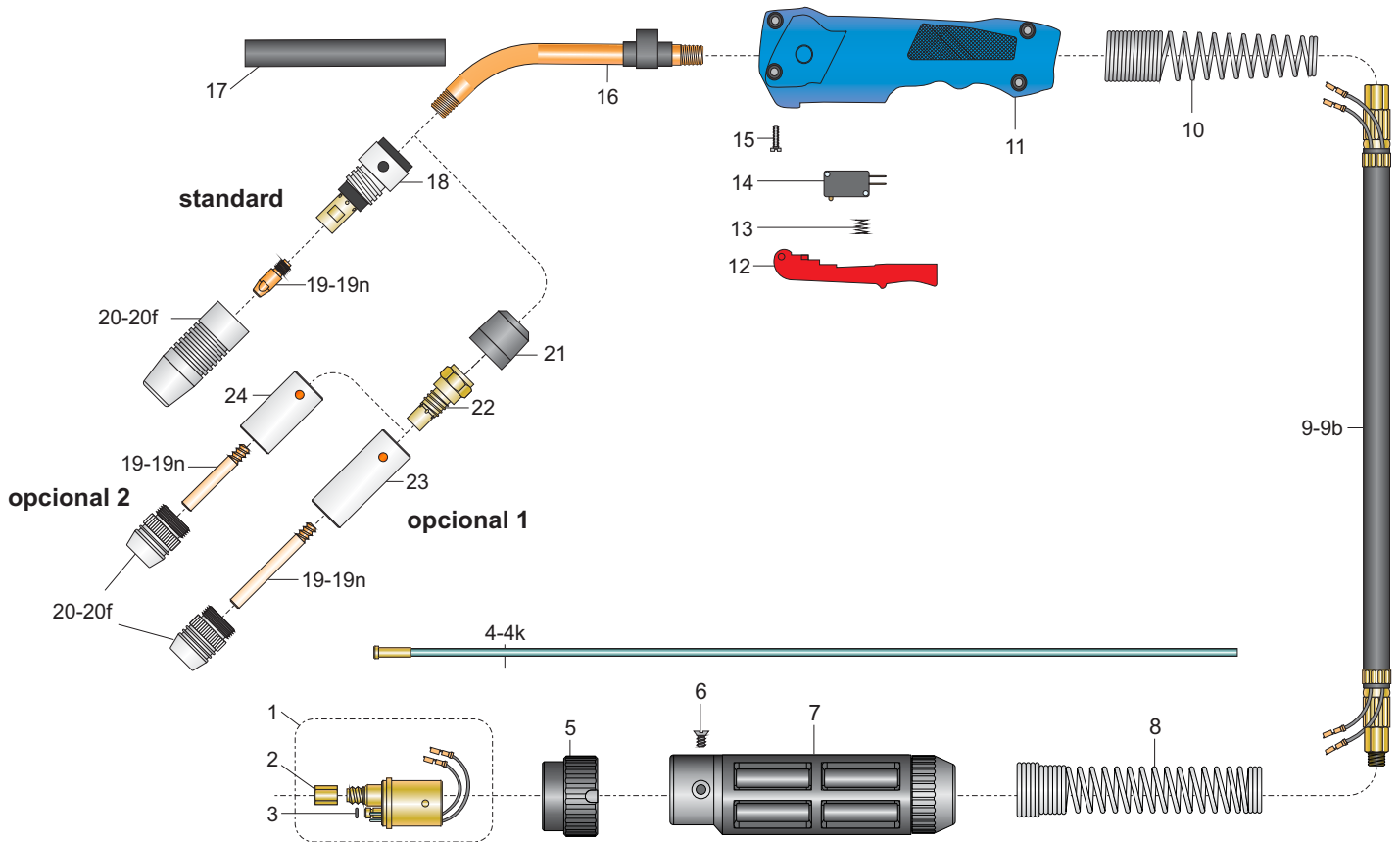

## Componentes

pos.	descrição	código	pos.	descrição	código
<b>Componentes básicos</b>					
1	euro conector macho.	MO 789	17	isolador da micro pistola.	MC 439
2	porca do guia do arame.	MN 762	18	porta-bocal M8.	MB 396
3	anel O'ring.	MQ 840	19	Bico de contato.	ver verso
4	guia espiral.	ver verso	20	bocal.	ver verso
5	porca de acoplamento.	MN 761	<b>Componentes opcionais</b>		
6	parafuso do protetor traseiro.	MH 641	9a	cabo de corrente 50mm <sup>2</sup> ; 4,0m.	MM 730
7	protetor traseiro.	MR 853	9b	cabo de corrente 50mm <sup>2</sup> ; 5,0m.	MM 731
8	Mola protetora traseira.	MK 753	21	isolador dianteiro.	MC 443
9	cabo de corrente 50mm <sup>2</sup> ; 3,0m.	MM 729*	22	porta bico W5/16".	MB 405
10	mola dianteira.	MK 704	23	suporte do bocal longo.	MD 491
11	punho SBME.	MG 755	24	suporte do bocal curto.	MD 490
12	gatilho SBME.	ML 740			
13	mola do gatilho.	MK 690			
14	microinterruptor.	MJ 680			
15	parafuso de fixação.	MH 642			
16	micro pistola.	MF 252			

\* fornecido como padrão

Ed. 2016/07

# Pistola MIG/MAG SBME 450



## Bicos de contato e bocais

bico de contato						bocal			
pos.	arame	Ø (mm)	código	dimensões (mm)	material	pos.	código	Ø (mm)	dimensões (mm)
19	aços, sólidos e tubulares; ligas de alumínio	0,8	MA 040		Cu	20	ME 534	15	
19a		0,9	MA 041						
19b		1,0	MA 042						
19c		1,2	MA 043						
19d		1,6	MA 044						
19e	aços, sólidos	0,8	MA 050			20b	ME 514	15	
19f		0,9	MA 051						
19g		1,0	MA 052						
19h		1,2	MA 053						
19i		1,6	MA 054						
19j	aços, sólidos	0,8	MA 060		20d	ME 517	13		
19k		0,9	MA 061						
19l		1,0	MA 062						
19m		1,2	MA 063*						
19n		1,6	MA 064						
						20e	ME 516*	16	
						20f	ME 512 (Reto)	19	

\*fornecido como padrão.

## Guia Espiral

guia espiral			arame		obs.
pos.	código	descrição	material	Ø (mm)	
4	MP 800	guia espiral 0,8 - 1,0mm; 3 m.	aços	0,8	escolher o comprimento do guia espiral de acordo c/ o comprimento do cabo de corrente
4a	MP 801	guia espiral 0,8 - 1,0mm; 4 m.		0,9	
4b	MP 802	guia espiral 0,8 - 1,0mm; 5 m.		1,0	
4c	MP 803*	guia espiral 1,2mm; 3 m.		1,2	
4d	MP 804	guia espiral 1,2mm; 4 m.			
4e	MP 805	guia espiral 1,2mm; 5 m.		1,6	
4f	MP 806	guia espiral 1,6mm; 3 m.			
4g	MP 807	guia espiral 1,6mm; 4 m.			
4h	MP 808	guia espiral 1,6mm; 5 m.	ligas de alumínio	1,2	
4i	MP 814	guia teflon 1,2 - 1,6mm; 3 m.			
4j	MP 900	guia teflon 1,2 - 1,6mm; 4 m.		1,6	
4k	MP 901	guia teflon 1,2 - 1,6mm; 5 m.			

\*fornecido como padrão.

Ed. 2016/07

## \*Recomendação:



**SPATTER OFF**  
Gel

### Anti-Respingo para Solda

- Para uma maior proteção dos consumíveis, indicamos o anti-respingo SPATTER OFF - Gel

